



## დანართი № 2

### ტექნიკური დავალება

1. გადამზიდველი ვალდებულია შეამოწმოს დატვირთვის ადგილას ტვირთის სწორი და უსაფრთხო ჩატვირთვა მანქანებში, ასევე უნდა შეამოწმოს ტვირთის სწორი დამაგრება ( საჭიროების შემთხვევაში უნდა უზრუნველყოს დამატებითი დამაგრება ), რაც უნდა აკმაყოფილებდეს უსაფრთხო გადაზიდვას, რაც უნდა დაგვიდასტუროს. სასურველია მანქანებში დატვირთული ტვირთის სურათების გამოგზავნა.  
დასტურის შემდეგ მომხდარი ნებისმიერი ინციდენტი ტვირთის ჩაბარებამდე ეკისრება გადამზიდველს. ყველა ნებართვა მათ შორის ტვირთის გაცილება (ექსკორტი) , რომელიც არის დაკავშირებული ტვირთის ტრანზიტთან, საზღვრის კვეთასთან და საბოლოო ადგილზე მიტანასთან ( კაზრეთი ) უნდა შედიოდეს გადაზიდვის ფასში.
2. ტრანსპორტირებისთვის 7 ექსკავატორი, 5 x **ZX490LCH-5A** და 2 x **ZX890LCH-5A** .
3. 2 x **ZX490LCH-5A** და 2 x **ZX890LCH-5A** ტრანსპორტირებისთვის მზად იქნება მე-13 კვირას, 3 x **ZX490LCH-5A** მე-15 კვირას.
4. ტვირთის ზომები და წონა:

**ZX490LCH-5A** – 12.04 x 3 x 4.12m - 51.900 kg

**ZX890LCH-5A** – 14.8 x 3.48 x 4.77m - 88.000 kg

განიხილება 2 x **ZX890LCH-5A**-ს ტრანსპორტირება Arm\_ის და Bucket\_ის გარეშე, რისი საერთო წონაც არის 11000kg( Arm+Bucket ), ამ შემთხვევაში ძირითადი ექსკავატორის წონა დარჩება 77000kg .

ექსკავატორის ზომები Arm და Bucket\_ის გარეშე იგივე რჩება.

Arm – 4.43x0.84x1.79m – 5400kg

Bucket – 2.24x2.30x2.05m – 5600kg

Arm და Bucket\_ების მოხსნის შემთხვევაში საჭირო იქნება სტანდარტული ტენტის მანქანა ტრანსპორტირებისთვის.

გთხოვთ მოგვაწოდოთ ტარიფი ორივე ვარიანტის შემთხვევაში **ZX890LCH-5A**-ს ტრანსპორტირებისას ნაწილების მოხსნით და მოხსნის გარეშე .

ნახაზები იხილეთ ქვემოთ.

5. ინკოტერმსი: EXW
6. მისამართი : Mersin Serbest Bolge Subesi Karaduvar Sb Mah. Serbest Bolge 7. Cad. no:18 Akdeniz/Mersin ( Free Zone ).
7. გადამზიდველმა უნდა შემოგვთავაზოს ექსკავატორების ტრანსპორტირების საუკეთესო ოფცია.

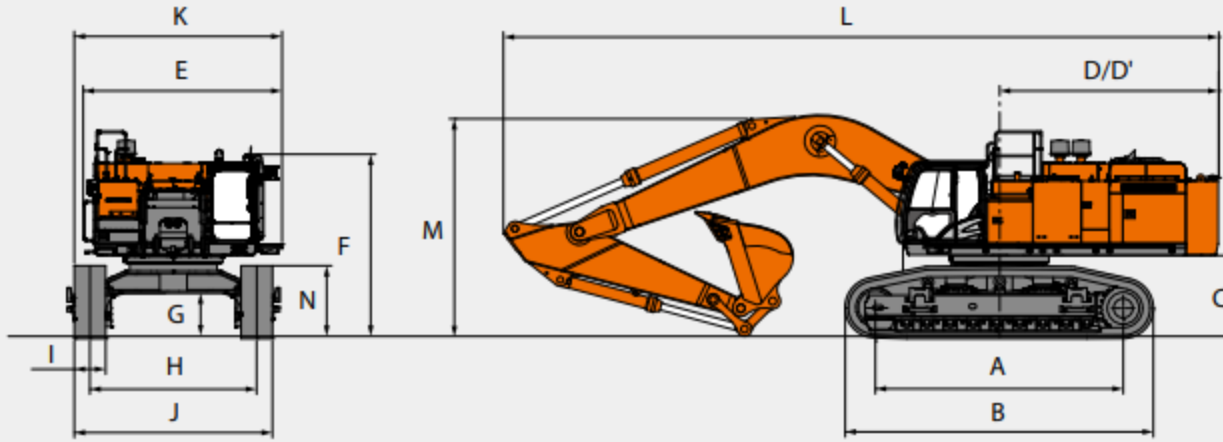

Birimler: mm

ZX890LCH-5A

		Birimler: mm
		ZX890LCH-5A
A	Merkezler arası mesafe	5 110
B	Yürüyüş takımı uzunluğu	6 360
C	Arka ağırlık taban yüksekliği	1 680
D	Kule dönüş yarıçapı	4 600
D'	Kule dönüş yarıçapı	4 520
E	Üst yapının (kule) toplam genişliği	4 120
F	Kabinin toplam yüksekliği	3 800
G	Minimum zemin yüksekliği	890
H	Palet merkezleri arasındaki mesafe	3 450 / 2 830
I	Palet pabucu genişliği	650
J	Yürüyüş takımı genişliği (650 mm Pabuç ile)	4 100 / 3 480
K	Toplam genişlik	4 450
L	Toplam uzunluk	14 800
M	Bom yüksekliği	4 770
N	Palet yüksekliği	1 500

## BOYUTLAR

### Ayarlanabilir Alt Takım ZX490LCH-5A

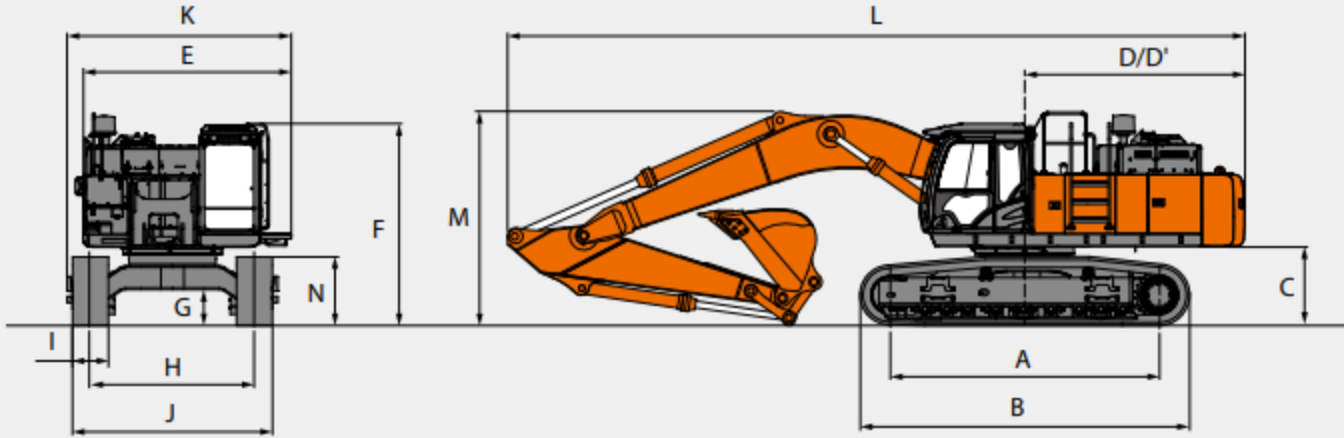

Birimler: mm

	ZX490LCH-5A
A Merkezler arası mesafe	4 470
B Yürüyüş takımı uzunluğu	5 470
C Arka ağırlık taban yüksekliği	1 360
D Kule dönüş yarıçapı	3 670
D' Kuyruk uzunluğu	3 660
E Üst yapının (kule) toplam genişliği	3 480
F Kabinin toplam yüksekliği	3 440
G Minimum zemin yüksekliği	735
H Palet merkezleri arasındaki mesafe	2 740
I Palet pabucu genişliği	600
J Yürüyüş takımı genişliği (600 mm Pabuç ile)	3 490 / 2 990
K Toplam genişlik	3 820
L Toplam uzunluk	12 040
M Bom yüksekliği	4 120
N Palet yüksekliği	1 190